

COOLIUS

A50

Jednotka pro servis klimatizací pro chladivo R134a

Návod k použití



CS Překlad originálních pokynů

Úvod

Vážený zákazníku,
děkujeme vám za zakoupení tohoto produktu.

Aby byl zajištěn adekvátní stav stroje a bezpečný provoz, musíte dodržovat pokyny v tomto návodu k použití!

Přečtěte si celý návod k použití předtím, než stroj poprvé použijete. Dodržujte všechny provozní pokyny a bezpečnostní pokyny!

Veškeré názvy firem a názvy produktů jsou ochrannými známkami příslušných vlastníků. Všechna práva vyhrazena.

V případě jakýchkoli dotazů kontaktujte příslušného servisního partnera ve své zemi *Viz kapitola 9 Kontakt a podpora str. 42*

Tento stroj splňuje požadavky platných směrnic EU.

2014/68/EU (PED)

2006/42/EU

2014/30/EU

2014/35/EU

Prohlášení o shodě obdržíte od: www.coolius-ac.com

WOW! Würth Online World GmbH

Via della Punta 6/2

48018 Faenza (RA)

Itálie



1	Důležité poznámky k návodu k použití	5
	Účel tohoto návodu k použití:	5
	Zřeknutí se práv	5
1.1	Důležité informace týkající se chladiva	6
	Bezpečnostní klasifikace a informace týkající se chladiva:	6
1.2	Symboly	6
1.3	Účel použití	6
2	Důležité bezpečnostní pokyny	7
2.1	Slovníček termínů	7
2.2	Obecná bezpečnostní pravidla	7
2.3	Pravidla pro manipulaci s chladivou	8
2.4	Bezpečnostní zařízení	9
2.5	Vypouštění nekondenzovatelného plynu	9
2.6	Bezpečnostní ventilační systém	9
2.7	Pracovní prostředí	9
3	Použití stroje	10
3.1	Vybalení a kontrola komponent	10
3.2	Popis stroje	10
3.2.1	Ovládací panel	10
3.2.2	Stroj	11
3.3	Přepravní zámek	12
3.4	Manipulace se strojem	12
3.5	Zapnutí/Vypnutí a zastavení	12
4	Příprava k použití a nastavení	13
4.1	Spuštění stroje	13
	První zapnutí stroje	13
4.2	Použití tiskárny	14
	Odblokování stroje	14
4.3	Výběr programu	15
	Přehled obsahu menu	15
4.4	Stážení servisní zprávy	16
4.5	Nastavení	18
4.5.1	Osobní nastavení	18
4.5.2	Cas-Datum	19
4.5.3	Data firmy	20
4.6	Automatické vnitřní propláchnutí	20
4.7	Zprávy o údržbě	21
4.8	Chybové zprávy	21
4.9	Plnění zásobníku	22
5	Programy	24
5.1	Výměna nové nádoby oleje	24
5.2	Automaticky režim	25
5.3	Databáze vozidel	27
5.4	Databáze majitele	28
5.4.1	Vytvoření vozidla	28
5.4.2	Výběr vozidla	29
5.4.3	Úprava nebo vymazání uloženého vozidla	29

5.5	Rozsirena nabídka	30
5.5.1	Nastavení procesu	30
	Odsávání	30
	Zkouška dusíku	30
	Vakuace	32
5.5.2	Test tlaku klima	33
5.6	Proplach (vyžadován KÓD PRO ODBLOKOVÁNÍ)	33
6	Údržba	35
6.1	Historie provozu	35
6.2	Další servis	35
6.3	Nulování počítadla (Vlož odemykací kód)	36
6.4	Výměna filtru	36
6.5	Výměna oleje ve vakuové pumpě	37
6.6	Zpráva	38
6.7	Reset vahy	38
6.7.1	Váha chladiva	38
6.7.2	Váha použitého oleje	39
7	Technické údaje	39
8	Likvidace	41
8.1	Dlouhodobé skladování	41
8.2	Likvidace použitých kapalin	41
8.3	Likvidace obalového materiálu	41
8.4	Likvidace staré jednotky	41
9	Kontakt a podpora	42
9.1	Servisní portál COOLIUS-AC.COM	42

1 Důležité poznámky k návodu k použití

COOLIUS A50 (stroj) byl navržen a vyroben tak, aby poskytoval dlouhotrvající provozní stabilitu na vysoké úrovni s maximální bezpečností pro uživatele.



Tento návod k použití je součástí stroje.

Pečlivě si ho přečtěte před použitím.

- Za správné používání stroje v souladu s pokyny uvedenými v tomto návodu k použití odpovídá uživatel.
- Výrobce nenese odpovědnost za úrazy osob, zvířat nebo poškození objektů způsobené nesprávným použitím, které se liší od pokynů v tomto návodu k použití.
- Výrobce si vyhrazuje právo provést technické a estetické úpravy stroje bez předchozího upozornění.

Účel tohoto návodu k použití:

- Poskytnout uživateli veškeré informace potřebné k používání jednotky od nákupu až po závěrečnou likvidaci stroje.
- Zajistit maximální podporu pracovníkům, kteří mají na starost používání a údržbu stroje.

Ohledně jakýchkoli speciálních informací nebo požadavků na technickou pomoc nebo náhradní díly kontaktujte servisního partnera ve své zemi.

Zřeknutí se práv



Tento návod byl vytvořen s maximální péčí. Pokud v něm však přesto najdete chyby nebo nepřesnosti, informujte o nich písemnou formou servisního partnera ve vaší zemi.

Výrobce nenese odpovědnost za žádné technické či typografické chyby a vyhrazuje si právo kdykoli provést změny produktu a návodu k použití bez předchozího upozornění.

Obrázky v tomto dokumentu se mohou lišit od skutečně dodaného stroje.

1.1 Důležité informace týkající se chladiva



Poznámka: Veškeré uvedené informace byly aktuální k datu vytištění tohoto návodu.



Pozor! Stroj je výhradně určen pro chladivo R134a. Jeho konstrukce odpovídá všem pravidlům zakotveným v evropské normě EN 378:2016.

Bezpečnostní klasifikace a informace týkající se chladiva:

Chladivo je klasifikováno v tabulce E.1 (Označení chladiv) Přílohy E (Normativní) evropské normy EN 378-1:2016 (E) EN 378-1:2016 (E)

Řada PROPAN: 134a (1,1,1,2-tetrafluoroetan)

Bezpečnostní skupina: A1

Skupina kapalin PED: 2

Chladivo může nést v závislosti na výrobci jiný název!



Další informace o chladivu najdete v BEZPEČNOSTNÍM LISTU podle Nařízení (ES) č. 1907/2006 (MSDS).

BEZPEČNOSTNÍ LIST (MSDS) musí být doručen zaměstnancům provozovatele stroje!

1.2 Symboly



Tento symbol bezpečnostní výstrahy označuje, že zpráva se týká osobní bezpečnosti. Slova nebezpečí, varování a upozornění označují stupeň rizika. V případě nedodržení pokynů může dojít ke smrtelnému úrazu, úrazu nebo poškození majetku.



Neprovozujte stroj, pokud jste si nepřečetli následující bezpečnostní pokyny a neporozuměli jste jim. Přečtěte si celý návod k použití.

1.3 Účel použití

Stroj je výhradně určen k údržbě klimatizačních systémů v automobilech.



Pozor! Riziko úrazu z důvodu nesprávného použití.

Stroj je výhradně určen k použití kvalifikovanými pracovníky. Tito uživatelé musí být obeznámeni se základy chlazení, chladicího systému, chladiv a potenciálních rizik, která hrozí u jednotky pod vysokým tlakem.

2 Důležité bezpečnostní pokyny

Uživatel musí dodržovat „Obecná bezpečnostní pravidla“ a používat stroj v souladu s odstavcem „Účel použití“ a s pokyny v tomto návodu k použití.

Pokud budou dodržována níže uvedená obecná bezpečnostní pravidla spolu se správným používáním a údržbou stroje, uživatel nebude vystaven žádnému riziku.

2.1 Slovníček termínů

- **Stroj:** Stroj popsany v tomto návodu k použití.
- **Chladivo:** Kapalina uvedená na identifikačním štítku.
- **Klimatizační systém:** Klimatizační systém ve vozidle.
- **Externí láhev:** Zásobník nového chladiva použitého k naplnění interní nádoby.
- **Interní nádoba:** Zásobní nádrž chladiva.
- **Proces:** Spuštění jednotlivé funkce (např. Recyklace chladiva).
- **Cyklus:** Spuštění více procesů.
- **Recyklace chladiva:** Recyklace chladiva v jakémkoli stavu a jeho uskladnění v nádobě mimo klimatizační systém bez nutnosti provedení analýzy nebo úpravy jakéhokoli druhu.
- **Recyklace:** Snížení objemu kontaminantů v použitých chladivech prostřednictvím odlučování oleje, odsávání nesrážlivých komponent a jejich jednoduchý nebo vícenásobný průchod prvky, které zajistí snížení vlhkosti, kyselosti a obsahu plynů.
- **Likvidace:** Recyklace chladiva a jeho uskladnění pro následnou distribuci nebo likvidaci.
- **Vakuace:** Fáze, během níž je z klimatizačního systému odčerpán vzduch a vlhkost čistě prostřednictvím vakuové pumpy.
- **Doplnění oleje:** Doplnění oleje do klimatizačního systému za účelem udržení množství oleje specifikovaného výrobcem.
- **Doplnění UV barviva:** Doplnění UV barviva do klimatizačního systému za účelem detekce možných netěsností pomocí UV lampy.
- **Doplnění chladiva:** Fáze, během níž je do klimatizačního systému doplněno chladivo v množství specifikovaném výrobcem.
- **Propláchnutí:** Za účelem vyčištění klimatizačního systému nebo jeho komponent je systém propláchnut kapalným chladivem. K této činnosti je zapotřebí speciální zařízení a adaptéry.
- **Tlaková zkouška dusíku:** Doplnění dusíku do klimatizačního systému za účelem detekce možných netěsností.

2.2 Obecná bezpečnostní pravidla

- Stroj je výhradně určen k použití **KVALIFIKOVANÝMI PRACOVNÍKY**. Tito uživatelé musí být obeznámeni se základy chlazení, chladicího systému, chladiv a potenciálních rizik, která hrozí u jednotky pod vysokým tlakem.
- Stroj musí být nepřetržitě pod dohledem.
- **NEUPRAVUJTE** bezpečnostní zařízení.
- **NEPOUŽÍVEJTE** externí nádrže nebo jiné skladovací nádrže, které nebyly typově schváleny nebo nejsou vybaveny pojistnými ventily.
- **NEPOUŽÍVEJTE** stroj v blízkosti otevřeného ohně nebo horkých povrchů. Při vysokých teplotách dochází k rozkladu chladiva, při němž se uvolňují toxické a chemické látky nebezpečné pro člověka a životní prostředí.
- Používat lze výhradně chladivo uvedené na identifikačním štítku. Směsi s jinými typy chladiv mohou závažně poškodit chladicí systém a také stroj.

- Noste rukavice a ochranné brýle – styk s chladivem může způsobit slepotu a jiné fyzické poranění.
- Zamezte vdechnutí par chladiv a kontaktu chladiva s pokožkou.
- Nezapínejte stroj, pokud ho nebudete hned používat. Pokud nebudete stroj delší dobu používat, odpojte elektrické napájení.
- **Upozornění:** Před připojením stroje ke klimatizačnímu systému nebo externí nádrži uzavřete všechny ventily.
- **Upozornění:** Před odpojením stroje zkontrolujte, zda byl proces dokončen a zda jsou všechny ventily zavřené.
- **Upozornění:** Všechny flexibilní hadice mohou obsahovat chladivo pod vysokým tlakem. Při odpojování servisních hadic postupujte mimořádně opatrně.
- **Upozornění:** Stroj a klimatizační systém ve vozidlech obsahující chladivo nesmí být testovány stlačeným vzduchem. Některé směsi vzduchu a chladiva jsou při vysokém tlaku hořlavé. Tyto směsi jsou potenciálně nebezpečné a existuje riziko vzniku požáru a výbuchu, které mohou způsobit poškození majetku a úraz.
Další zdravotní a bezpečnostní informace obdržíte od výrobců olejů a chladiv.

2.3 Pravidla pro manipulaci s chladivy

Opatření pro skladování chladiv

S chladivem odstraňovaným ze systému je nutné nakládat opatrně, aby se zabránilo možnosti smíchání různých chladiv nebo se tyto možnosti minimalizovaly.

Nádrž použitá ke skladování chladiv musí být vyhrazena pro konkrétní chladiva, aby se zabránilo možnosti smíchání různých chladiv.

Kapacita recyklace

Filtrační systém recyklačního stroje je potřeba pravidelně vyměňovat, aby byla zachována účinnost recyklačního stroje.

Obecné poznámky

Před opětovným doplněním chladiva do systému je nutné samotný systém vyčerpat a vyčistit.

Aby bylo před doplněním chladiva zajištěno, že systém neobsahuje kontaminanty, musí být dodrženy všechny postupy popsány v tomto návodu.

Stroj čistěte a údržbu provádějte pravidelně, zvláště v případě použití vysoce kontaminovaného chladiva: je mimořádně důležité, aby kontaminace z předchozí operace nebyla zanesena do následujících operací.

2.4 Bezpečnostní zařízení

Stroj je vybaven bezpečnostními zařízeními vyžadovanými evropskými směrnicemi:

- Elektrický bezpečnostní vypínač
- Pojistný ventil



Pozor! *Nebezpečí úrazu při manipulaci.*
NEUPRAVUJTE BEZPEČNOSTNÍ ZAŘÍZENÍ.

2.5 Vypouštění nekondenzovatelného plynu

Je instalován vypouštěcí ventil nekondenzovatelného plynu, který umožňuje vypustit tyto plyny.

Vypouštěcí ventil nekondenzovatelného plynu může generovat hluk.



Pozor! *Riziko úrazu způsobeného únikem plynů pod vysokým tlakem.*
Vyhnete se kontaktu s vypouštěcím ventilem!

2.6 Bezpečnostní ventilační systém

Stroj vybaven bezpečnostním ventilačním systémem, který umožňuje jeho používání za vysokých teplot.

Je zakázáno zahradit vstupní mřížku ventilátoru.

2.7 Pracovní prostředí

- Stroj se musí používat v otevřeném prostoru nebo na místech vybavených dostatečnou ventilací (přínejmenším 4 výměny vzduchu za hodinu).
- Jednotka je konstruována pro použití v maximální nadmořské výšce 1000 m, rozsahu teplot +10 až +49 °C a maximální vlhkosti 50 % při +40 °C.
- Chraňte stroj před přímým slunečním světlem, deštěm a vlhkostí.
- Stroj používejte při dostatečném osvětlení.

3 Použití stroje

3.1 Vybalení a kontrola komponent

Odstraňte obalový materiál stroje a zkontrolujte, zda jsou přítomné následující součásti:

- Dokumentace EC/PED

3.2 Popis stroje

3.2.1 Ovládací panel

1. Displej
2. Tlačítko START / LED
3. Tlačítko STOP / LED
4. Tlačítko Informace (i)
5. Tlačítko Zrušit (X)
6. COOLIUS SELECT s tlačítkem ENTER / LED
7. Tlačítko Doprava / LED
8. Tlačítko Doleva / LED
9. Tiskárna
10. Port USB

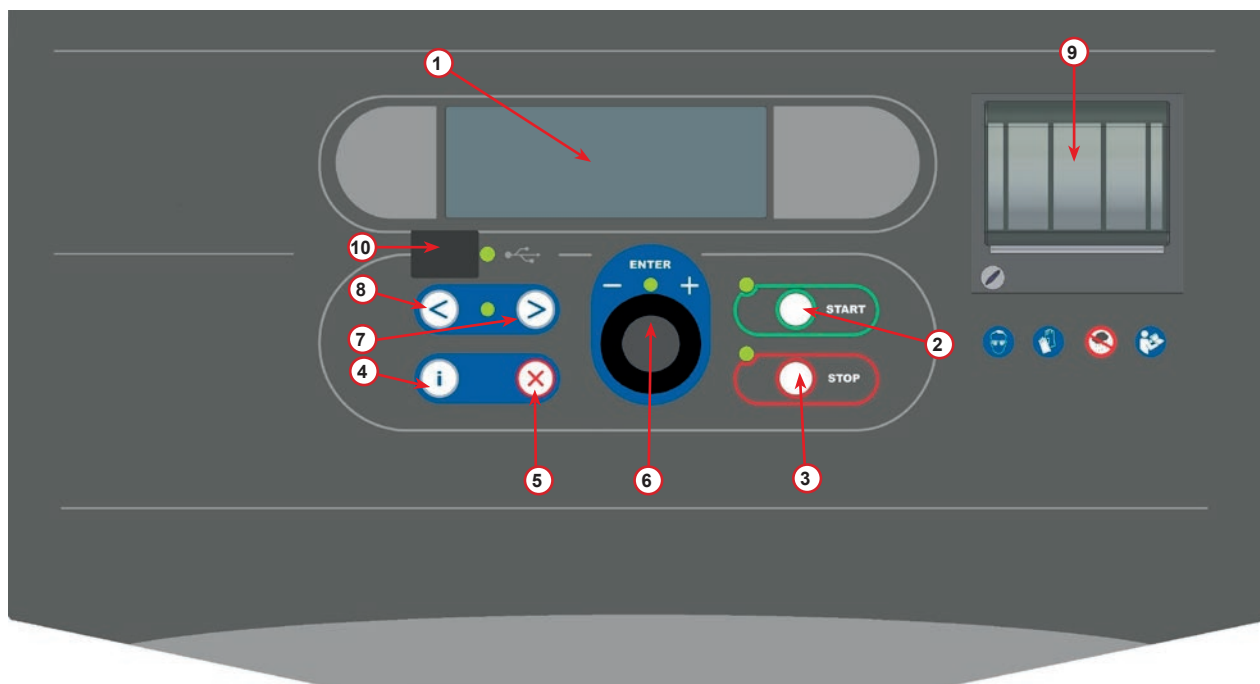

fig. 001 Ovládací panel

3.2.2 Stroj

- 1 Indikátor tlaku LP
- 2 Indikátor tlaku HP
- 3 Manometr interní nádoby
- 4 Tiskárna
- 5 Přední kryt
- 6 Zadní kolečko
- 7 Přední kolečko s brzdou
- 8 Sušicí filtr
- 9 Hlavní vypínač
- 10 Láhev na olej PAG 250 ml
- 11 Odkládací box na příslušenství
- 12 Láhev na olej POE 250 ml
- 13 Láhev na přísadu pro UV kontrolu těsnosti 100 ml
- 14 Utěsněná nádobka na vyjetý olej 250 ml
- 15 Rychlospojka LP
- 16 Rychlospojka HP
- 17 Hadice LP
- 18 Hadice HP
- 19 By-pass
- 20 Přední kapsa
- 21 Knoflík pro zvednutí váhy
- 22 Vstupní port pro tlakovou zkoušku (Max. 12 bar)
- 23 Vstupní mřížka bezpečnostního ventilačního systému

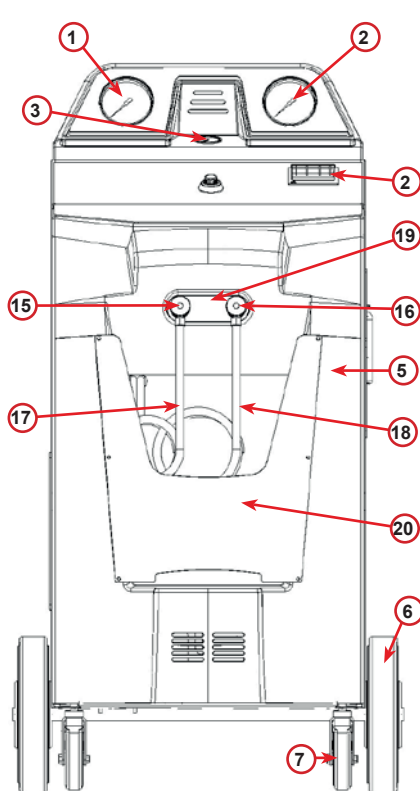

fig. 002 Pohled zepředu

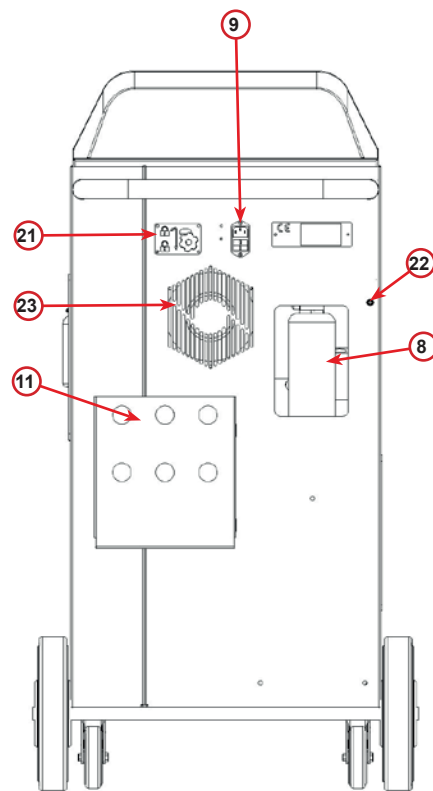

fig. 003 Pohled zezadu

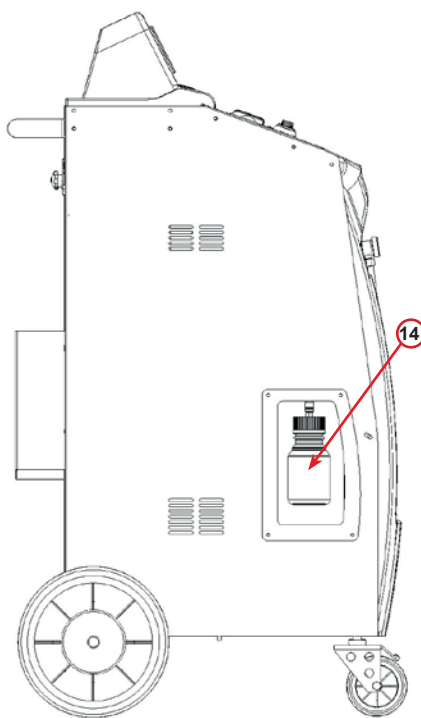

fig. 004 Pohled zleva

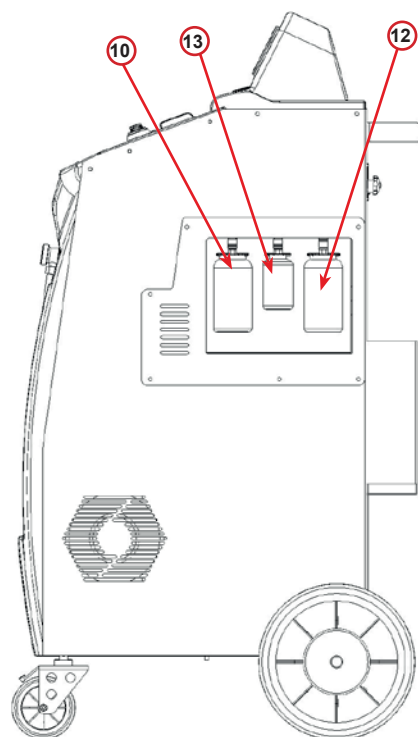
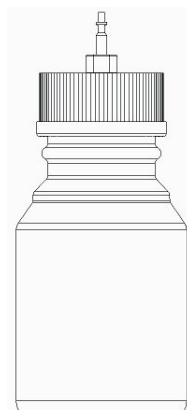

fig. 005 Pohled zprava



Pozor! Hrozí poškození stroje.
Nádobka na vyjetý olej je utěsněná!
Zavřete nádobku úplným zašroubováním víčka!
Chybné nasazení může způsobit poruchu jednotky!



3.3 Přepravní zámek

Přepravní zámek zabezpečuje měрку vnitřní chladicí nádoby a chrání ji před poškozením během přepravy..

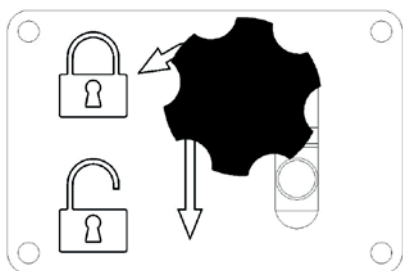

fig. 006 Měřítka zamčené

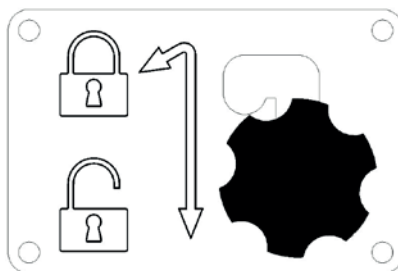

fig. 007 Měřítka odemčené, pracovní pozice

Pozor! Poškození měřítka během přepravy
Přepravní zámek musí být zamčený před přepravou klimatizační jednotky.

Odemykání

Odšroubujte hvězdicový šroub z přepravního zámku.
Pozvedněte hvězdicový šroub, potom posuňte doprava a směrem dolů do odemčené pozice.
Mírně utáhněte hvězdicový šroub.

Zamykání

Odšroubujte hvězdicový šroub.
Přesuňte hvězdicovým šroub směrem nahoru a pak doleva do zamčené pozice.
Mírně utáhněte hvězdicový šroub.

3.4 Manipulace se strojem

Přestože nejtěžší komponenty jsou umístěny v základně, aby se snížilo těžiště, nebylo možné úplně eliminovat riziko převrácení.

Stroj se pohybuje na čtyřech kolečkách.

Na nerovném povrchu je nutné stroj naklonit a přenést váhu na dvě zadní kolečka.

3.5 Zapnutí/Vypnutí a zastavení

Zapnutí: Přepněte hlavní vypínač do polohy ON (I)

Zastavení: Přepněte hlavní vypínač do polohy OFF (O)



Pozor! Hrozí poškození stroje.
Nevypínejte stroj vytažením el. zástrčky!

4 Příprava k použití a nastavení

4.1 Spuštění stroje

Zapněte stroj stisknutím vypínače (I).
Spustí se bezpečnostní ventilační systém.

První zapnutí stroje

Vyberte jazyk displeje

Otočte COOLIUS SELECT, vyberte jazyk a potvrďte výběr tlačítkem ENTER.

Po zvolení jazyka můžete pracovat se strojem dvojným způsobem.

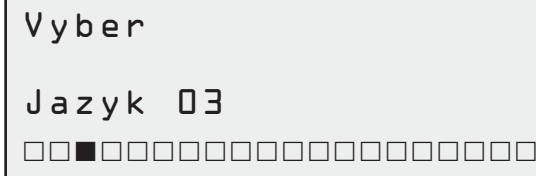

Vyber
Jazyk 03
□□■□□□□□□□□□□□□□□

1. Režim Demo

Nyní můžete stroj aktivovat nebo pracovat v režimu demo.

POZNÁMKA: Všechny funkce budou plně funkční s výjimkou menu „Cas-Datum“, které je nedostupné.

1. Stisknutím tlačítka **STOP** použijete stroj v REŽIMU DEMO. (Stroj se spustí a přeskóčí se aktivační procedura.)
 - Na displeji se zobrazí počet dnů do nezbytné aktivace stroje.
2. Stisknutím tlačítka **START** přejděte do Pohotovostního režimu.

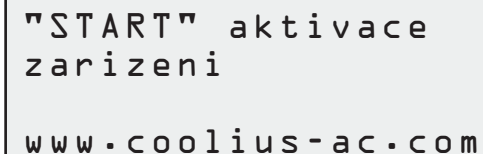

"START" aktivace
zarizeni
www.coolius-ac.com

2. Aktivace stroje

1. Stisknutím tlačítka **START** aktivujete stroj.

POZNÁMKA: Za 10 dnů od prvního zapnutí se při spuštění na displeji zobrazí pouze tato obrazovka.

2. Chcete-li provést aktivaci, přejděte na web www.coolius-ac.com nebo zavolejte na hotline +497940981888188 a vyžádejte si KÓD PRO ODBLOKOVÁNÍ související se sériovým číslem napsaným na displeji (v tomto případě je sériové číslo AA000000).
3. Stisknutím tlačítka **START** pokračujte v aktivaci.
4. Stisknutím tlačítka **STOP** přeskóčíte proceduru aktivace a **spustíte** stroj v REŽIMU DEMO.

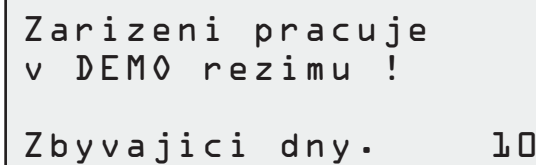

Zarizeni pracuje
v DEMO rezimu!
Zbyvajici dny. 10

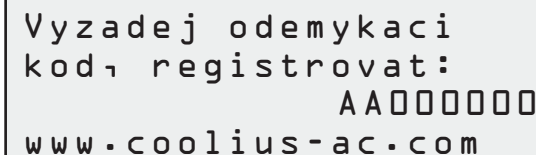

Vyzadej odemykaci
kod, registrovat:
AA000000
www.coolius-ac.com

POZNÁMKA: Tlačítko **STOP** je dostupné až tehdy, když zbývá nejméně jeden den v REŽIMU DEMO, jinak je aktivace povinná a dostupné je pouze tlačítko **START**.

Odblokování stroje

Následující postup vyžaduje znalost KÓDU PRO ODBLOKOVÁNÍ.

1. Pomocí **COOLIUS SELECT** zadejte KÓD PRO ODBLOKOVÁNÍ.
Odblokování potvrďte tlačítkem **START**.
 - Pokud je KÓD PRO ODBLOKOVÁNÍ chybný, opakujte popsaný postup.
 - Pokud je KÓD PRO ODBLOKOVÁNÍ správný, potvrďte odblokování tlačítkem **START**.
 - Stroj se aktivuje a zobrazí se Pohotovostní režim.

```
—  
A  
3 4 5 6 7 8 9 0  B C D E F G H I J K
```

```
COOLIUS A50  
01-01-2018  10:20:30
```

4.2 Použití tiskárny

Ve stroji je zabudovaná tiskárna, kterou lze použít k vytištění dat vozidla a výsledků údržby.

- Šířka papíru: W 58 mm
- Průměr: D 40 mm
- Podávání papíru ①

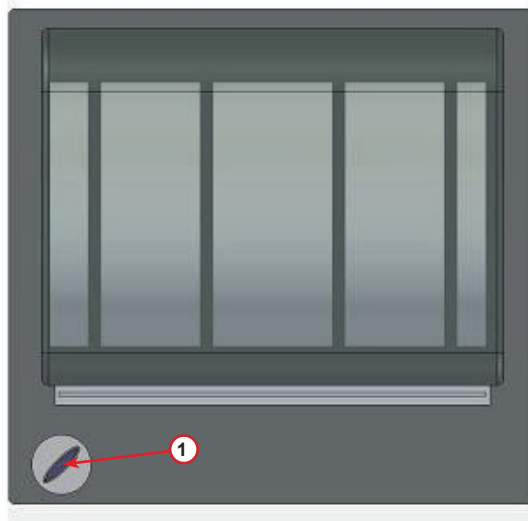

fig. 008 tiskárna

Před procesem:

Otočte **COOLIUS SELECT**, vyberte znak a potvrďte výběr tlačítkem **ENTER**.

Max. 20 znaků (štítek, šasi atd...)

Na konci procesu:

Stisknutím tlačítka **START** spustíte tisk.

Stisknutím tlačítka **STOP** ukončíte akci.

```
Data vozidla:_  
C  
5 6 7 8 9 0  A B  D E F G H I J K L M
```

```
Pro tisk reportu  
stiskni "START"
```

4.3 Výběr programu

Stisknutím tlačítka i zkontrolujte dostupné chladio.

Stisknutím tlačítka i se vrátíte do pohotovostního režimu.

Stisknutím tlačítka **ENTER** vyberete položku menu.

Otočte **COOLIUS SELECT** a vyberte požadovaný program.

Symbol zobrazuje aktuální pozici kurzoru.

Počet symbolů zobrazuje počet dostupných bodů menu na této úrovni.

```
Dostupne mnozstvi:
Chladio           g. // // //
01-01-2018       10:20:30
```

```
Automaticky rezim
```

```
    
```

Přehled obsahu menu

1. ZÁKLADNÍ MENU

- SERVICE
- TEST TLAKU KLIMA
- PROPLACH
- ZMENA TYPU OLEJE
- OSOBNÍ NASTAVENÍ
- CAS-DATUM
- DATA FIRMY
- RESET VAHY
- ÚDRŽBA

2. DATABAZE VOZIDEL

3. AUTOMATICKY REZIM

4. ROZSÍŘENÁ NABÍDKA

5. PLNENÍ ZASOBNÍKU

4.4 Stažení servisní zprávy

Počínaje prvním zapnutím v novém roce se na displeji zobrazí text:

Stáhnete si
SERVISNI UDAJE!

Stisknutím tlačítka **STOP** akci přeskočíte. Stisknutím tlačítka **START** stáhnete zprávu.

POZNÁMKA: Ve třetím roce – pokud nebyla data dosud stažena a vymazána – je dostupné pouze tlačítko **START**. Abyste zpřístupnili tlačítko **STOP**, je nutné vymazat data alespoň za jeden rok.

Stisknutím tlačítka **START** potvrďte akci. Na displeji se zobrazí:

-
A
34567890 BCDEFGHIJK

Zadejte heslo: **200200**

POZNÁMKA: Toto heslo lze kdykoli použít také v menu **Zakladni menu > SERVIS**

Na displeji se potom zobrazí:

Otočením **COOLIUS SELECT** vyberte rok, za který chcete stáhnout data. Potvrďte akci stisknutím tlačítka **START**. Na displeji se zobrazí:

Zasuňte prázdný USB disk.

Vlozte USB disk!

POZNÁMKA: Systém souborů USB flash disku musí být FAT32. Není-li tomu tak, disk naformátujte.

Po rozpoznání disku se zahájí stahování a na displeji se zobrazí:

Probíhá stahování!

Na posledním řádku obrazovky je znázorněn průběh procesu stahování.

Vyckejte, prosím!
Záznam xx/XX

POZNÁMKA: Během procesu neodebírejte USB disk, aby nedošlo k poškození disku nebo zařízení.

Po dokončení stahování se na displeji zobrazí:

Stahování
dokonceno!
Vyjmete USB disk

Vyjměte USB disk. Na displeji se zobrazí:

Stisknutím tlačítka **START** vymažte data, nebo stiskněte tlačítko **STOP**, abyste ukončili akci a ponechali data uložená v zařízení.

Rok 2018
Vymazat data?
Potvrďte "START"

DŮLEŽITÁ POZNÁMKA:

Před vymazáním dat se ujistěte, že stažený soubor je uložen na bezpečném místě. Proces vymazání je nevratný!

POZNÁMKA: Ve třetím roce – pokud nebyla data dosud stažena a vymazána – není tlačítko „**STOP**“ dostupné a k jeho zpřístupnění je nutné vymazat data alespoň za jeden rok.

Stisknutím tlačítka **START** potvrďte akci. Na displeji se zobrazí:

Stisknutím tlačítka **START** potvrďte akci, nebo se stisknutím tlačítka **STOP** vraťte na předchozí obrazovku.

Vymazat data?
Znovu potvrďte!

Stisknutím tlačítka **START** potvrďte akci. Na displeji se zobrazí:

Počkejte několik sekund. Dojde k vymazání dat za vybraný rok.

Vyckejte, prosím!

4.5 Nastavení

4.5.1 Osobní nastavení

Tento postup slouží k nastavení stroje.

Otočte **COOLIUS SELECT** a vyberte **OSOBNI NASTAVENI**. Stisknutím tlačítka **ENTER** volbu potvrďte.

Data recyklace chladiva:

- **1** Data jsou uvedena na lístku (množství chladiva a olej).
- **0** Data nejsou vytištěna.

Tisk zprávy ?

1

Otočte **COOLIUS SELECT** a vyberte **1** nebo **0**.

Stisknutím tlačítka **ENTER** volbu potvrďte.

Kontrola zbytku chladiva:

Výchozí hodnota je použita v položkách:

DATABAZE VOZIDEL a **AUTOMATICKY REZIM**

Otočte **COOLIUS SELECT** a proveďte nastavení. Stisknutím tlačítka **ENTER** volbu potvrďte.

Zobrazí se následující položka menu.

Kontrola odsavani

min. **2**

Test těsnosti:

Výchozí hodnota je použita v položkách:

DATABAZE VOZIDEL a **AUTOMATICKY REZIM**

Otočte **COOLIUS SELECT** a proveďte nastavení. Stisknutím tlačítka **ENTER** volbu potvrďte.

Zobrazí se následující položka menu.

Test tesnosti min. **2**

Nový olej:

Výchozí hodnota je použita v položkách:

DATABAZE VOZIDEL a **AUTOMATICKY REZIM**

Otočte **COOLIUS SELECT** a proveďte nastavení. Stisknutím tlačítka **ENTER** volbu potvrďte.

Zobrazí se následující položka menu.

Olej ml. **10**

UV barvivo:

Hodnota je nastavena jako výchozí v položce:

DATABAZE VOZIDEL a **AUTOMATICKY REZIM**

Otočte **COOLIUS SELECT** a nastavte hodnotu. Stisknutím tlačítka **ENTER** hodnotu potvrďte.

POZNÁMKA: *Nastavením hodnoty **0** proces vynecháte.*

Zobrazí se následující položka menu.

UV barvivo ml. **6**

Délka hadic

Otočte **COOLIUS SELECT**, nastavte délku hadic a potvrďte nastavení tlačítkem **ENTER**.

```
Zadej delku
hadice VT (Cervena)
cm.                300
```

Jazyk:

Otočte **COOLIUS SELECT**, vyberte jazyk a potvrďte výběr tlačítkem **ENTER**.

Zobrazí se následující položka menu.

```
Vyber
Jazyk 03
```

Kód pro odblokování:

Těchto osm číslic je nezbytných k tomu, abyste získali KÓD PRO ODBLOKOVÁNÍ pro vynulování čítače. Vyžádejte si nový KÓD PRO ODBLOKOVÁNÍ na webu www.coolius-ac.com nebo telefonicky zavoláním na hotline +497940981888188.

```
Odemkaci kod:
BB111111
Sériové číslo:
AA000000
```

Tiskárna je online (Aktivována).

Tiskárna je v režimu offline nebo není nainstalovaná.

```
Volitelná
tiskárna      1
```

Otočte **COOLIUS SELECT** a vyberte 1 nebo 0.

Stisknutím tlačítka **ENTER** potvrďte volbu a potom ukončete práci stisknutím tlačítka **STOP**.

Tlaková zkouška dusíku

Automatická tlaková zkouška dusíku se aktivuje a provede v následujících programech: **DATABAZE VOZIDEL** a **AUTOMATICKY REZIM**

Automatická tlaková zkouška dusíku se neaktivuje.

```
Tlak. zkouska dusíku
AUTO
1
```

Otočte **COOLIUS SELECT**, vyberte nebo , a potvrďte volbu tlačítkem **ENTER**.

Automatické vnitřní propláchnutí.

Aktivuje se Automatické vnitřní propláchnutí (viz kap. 6.5)

Automatické vnitřní propláchnutí se neaktivuje.

```
Automatické vnitřní
propláchnutí.
1
```

Otočte **COOLIUS SELECT**, vyberte nebo , a potvrďte volbu tlačítkem **ENTER**.

4.5.2 Cas-Datum

Otočte **COOLIUS SELECT** a vyberte **CAS - DATUM**.

Stisknutím tlačítka **ENTER** volbu potvrďte.

```
Cas:                10:20:30
Datum:              01/01/18
```

Otočte **COOLIUS SELECT** a upravte blikající hodnotu.

Stisknutím tlačítka **ENTER** volbu potvrďte. Začne blikat následující hodnota.

Když jsou data v pořádku, potvrďte je stisknutím tlačítka **START**.

4.5.3 Data firmy

Otočte **COOLIUS SELECT** a vyberte **DATA FIRMU**.
Stisknutím tlačítka **ENTER** volbu potvrďte.

K dispozici je 5 řádků:

- 1 _____ Název firmy (Dílna)
- 2 _____ Adresa (ulice atd...)
- 3 _____ Město
- 4 _____ Telefon
- 5 _____ FAX

Výše uvedené nastavení je pouze příklad.

POZNÁMKA: Pět řádků je uvedeno na servisní zprávě.

Postup:

- Otočte **COOLIUS SELECT** a vyberte znak.
Stisknutím tlačítka **ENTER** volbu potvrďte.
Znak je uveden v prvním řádku (nalevo).
- V případě potřeby ho odstraňte stisknutím tlačítka **X**.
- V rámci řádku se můžete pohybovat pomocí tlačítek **DOLEVA / DOPRAVA**
- Otočte **COOLIUS SELECT** a vyberte další znak.
Stisknutím tlačítka **ENTER** volbu potvrďte.
Znak je uveden v prvním řádku.
- Stisknutím tlačítka **START** potvrďte nastavení.
Zobrazí se následující řádek.
- Po nastavení 5 řádků stiskněte tlačítko **STOP**.

```
1 _____  
C  
567890 AB DEFGHIJKLM
```

4.6 Automatické vnitřní propláchnutí

Stroj je vybaven dvěma nádobkami na olej (jednou pro olej PAG a druhou pro olej POE). Z důvodu nízké kompatibility mezi dvěma druhy oleje důrazně doporučujeme je nemíchat.

Aby se předešlo kontaminaci, funkce Automatické vnitřního propláchnutí provede na konci každého procesu čištění stroje zahrnující oleje.

Funkci lze deaktivovat na str. [Viz kapitola Automatické vnitřní propláchnutí. str. 19](#)

, pokud víte, že je ve stroji používán jen jeden typ oleje (rovněž v případě recyklace!)



DŮLEŽITÁ POZNÁMKA: Deaktivace této funkce může způsobit anomálie v systému klimatizace a vznik rizika pro uživatele (riziko úrazu el. proudem v kompresoru klimatizace).

Na konci programů Plnění zásobníku, Test tlaku klima, Databáze vozidel, Automaticky režim, Rozsirena nabídka (pouze zahrnujícího kroky „Recyklace chladiva“ nebo „Plnění chladiva“) se zobrazí následující obrazovka:

Postupujte podle pokynů a potvrďte akci stisknutím tlačítka **START**.

Na konci procesu:

Stisknutím tlačítka **STOP** ukončete akci.

```
Pripoj rychlospojky  
VT/NT a otevřete  
ventily.
```

```
Vnitřní proplach  
ukončen.  
Stroj je připraven!
```

4.7 Zprávy o údržbě

Při spuštění se mohou zobrazit následující zprávy:

Upozornění: „BLIZI SE PRAVIDELNA UDRZBA !“ nebo „NUTNA UDRZBA !“

Blíží se pravidelná údržba!

Stisknutím tlačítka **STOP** pokračujte ve spouštění stroje.

```
Blizi se pravidelna
udrzba !
Kontaktuj servis
```

NUTNA UDRZBA !

1. Při zobrazení zprávy **MAINTENANCE EXPIRED!** **UNLOCK CODE REQUIRED** stiskněte tlačítka **STOP** a zobrazí se displej:
2. Zapište si kód zobrazený na konci druhého řádku a použijte ho k získání **KÓD PRO ODBLOKOVÁNÍ** na webu www.coolius-ac.com nebo zavoláním na hotline [+497940981888188](tel:+497940981888188).
3. Stisknutím tlačítka **STOP** pokračujte ve spouštění stroje.

```
NUTNA UDRZBA !
Vloz odemykaci kod
```

```
Vyzadej odemykaci
kod, registrovat:
BB1111111
www.coolius-ac.com
```

POZNÁMKA: Viz kapitola 6.3 *Nulovani pocitadla (Vloz odemykaci kod) str. 36* s informacemi o vynulování čítače údržby.

4.8 Chybové zprávy

Č.	Chybová zpráva	Popis
A1	CHYBA! Vaha	Váha je zablokovaná nebo vadná (viz 6.7 na str. 38)
C1	CHYBA! Odsavani	Anomálie procesu recyklace chladiva nebo vadný kompresor
	CHYBA! Prilis vysoký tlak během odsavani !	Byl aktivován vysokotlaký spínač. Počkejte 20/30 minut. Když se zpráva zobrazí znovu, kontaktujte SERVISNÍ STŘEDISKO .
	Příliš naplněný zásobník! Cekej prosim	Maximální povolené množství chladiva! Snižte množství chladiva v interním zásobníku.
	Netěsnost! „START“ na mb. ///	Zpráva se zobrazí, jestliže není po několika minutách dosaženo minimální hodnoty. Možné příčiny: vadný klimatizační systém, atd...
	Nedostačující vakuum pro olej/UV! Potlačte tlačítkem START .	Hodnota vakua není dostatečná pro zajištění procesu. Možné příčiny: vadný klimatizační systém, vzduch v láhvích atd... Potlačte proces stisknutím tlačítka START a přejděte na proces doplnění.
	Nedostatek chladiva. Doplň zásobník.	Množství chladiva nedosahuje minimálního požadovaného množství. Proveďte Naplnění zásobníku.
	Chyba! Plneni chladiva F1	Tlak je příliš nízký a nebyl možné dokončit plnění chladiva (prováděného pomocí NT portu).

Č.	Chybová zpráva	Popis
	Poslední vnitřní proplachovací proces nebyl dokončen!	Vnitřní proplach nebyl u posledního procesu správně dokončen. Stisknutím tlačítka START ho zopakujte.



POZOR Následný postup **DŮRAZNĚ NEDOPORUČUJEME!** Přečtěte si text na [Viz kapitola 4.6 Automatické vnitřní propláchnutí str. 20](#) a **POKRAČUJTE NA VLASTNÍ RIZIKO!**



POZNÁMKA: Proces čištění je možné přeskočit stisknutím tlačítka **STOP** na 5 sekund.

4.9 Plnění zásobníku

Zařízení nemusí obsahovat dostatek chladiva ke spuštění. Dostupné množství může být i záporné (např.: -500 g.) V tom případě bude nutné před použitím přidat do interního zásobníku nové chladivo (nejméně 3 nebo 4 kg).

1. Otočte **COOLIUS SELECT** a vyberte položku **PLNĚNÍ ZÁSOBNÍKU**. Stisknutím tlačítka **ENTER** volbu potvrďte.



POZNÁMKA: Zpráva se zobrazí před spuštěním procesů.

Pozor!
Zkontroluj PAG olej
a UV latku
v nadobach.

2. Připojte LP (MODRÁ) nebo HP (ČERVENÁ) hadici k nové nádrži s chladivem. Pokud je použit, otevřete ventil nádrže s kapalinou (ČERVENÝ). Jinak otočte nádržku vzhůru nohama.

Pripoj VT/NT hadici
k externi nadobe.
Otevri ventil
(tekute chladivo)

3. Otočte **COOLIUS SELECT** a nastavte hodnotu.
 - Minimální množství: 800 g.
 - Maximální množství: hodnota zobrazená na displeji.
4. Stisknutím tlačítka **ENTER** volbu potvrďte.

Nastav množství.

g. // // // //

5. Stisknutím tlačítka **START** akci potvrďte

Potvrďte "START"



Zpráva: V případě, že zařízení detekuje nižší tlak než je minimální hodnota vyžadovaná procesem.

```
Kontrola:  
Zasobnik prazdny ?  
Ventil zasobniku.
```

Proces se SPUSTÍ.



Zpráva: V případě, že zařízení detekuje nižší tlak než je minimální hodnota vyžadovaná procesem.

```
Probiha plneni  
zasobniku  
TLAK mb.  
Chladivo g./////
```

- Vyměňte externí láhev a potvrďte akci stisknutím tlačítka **START**.
- Stisknutím tlačítka **STOP** dokončete proces.

Proces byl dokončen.

1. Zavřete ventil nádrže a odpojte od nádrže červenou hadici.
2. Stisknutím tlačítka **START** akci potvrďte.

```
Konec plneni  
  
Zavri externi  
zasobnik.
```

```
Ødsavani  
servisnich hadic
```

3. Stisknutím tlačítka **STOP** ukončíte akci.
Stroj provede automatické čištění
Viz kapitola 4.6 Automatické vnitřní propláchnutí str. 20.

V případě, že je „Automatické vnitřní propláchnutí“ aktivováno v menu **ØSØBNI NASTAVENI** *Viz kapitola Automatické vnitřní propláchnutí. str. 19.*
Jinak přejde do pohotovostního režimu.

```
Konec plneni  
  
g./////
```

5 Programy

5.1 Výměna nové nádoby oleje



POZNÁMKA: *Může dojít k poškození systému klimatizace.*

Pokud je potřeba změnit druh kompresorového oleje, bude nutné klimatizaci propláchnout, aby se zabránilo křížové kontaminaci olejů. Tento postup vyčistí hadice a trubky před naplněním nového oleje.

1. Otočte **COOLIUS SELECT** a vyberte **ZÁKLADNÍ MENU**.
2. Stisknutím tlačítka **ENTER** volbu potvrďte.
3. Otočte **COOLIUS SELECT** a vyberte položku **ZMENA TYPU OLEJE**.
4. Stisknutím tlačítka **ENTER** akci potvrďte.
5. Otočte **COOLIUS SELECT** a vyberte láhev, kterou chcete vyměnit (olej PAG nebo olej POE).
6. Stisknutím tlačítka **ENTER** volbu potvrďte.
7. Vyměňte nádobku oleje za novou nádobku oleje.
8. Stisknutím tlačítka **ENTER** volbu potvrďte.
9. Stisknutím tlačítka **START** akci potvrďte.
10. Stroj se spustí.
Pokud nejsou propojky připojené ke stojanu nebo nejsou zavřené ventily propojek, ,

zobrazí se zpráva:
11. Stisknutím tlačítka **START** akci potvrďte.
Stroj se spustí. Tímto postupem se vyčistí celá jednotka včetně servisních hadic.
- Nakonec:
12. Stisknutím tlačítka **STOP** ukončete akci.
Stroj je připraven.

Zmena typu oleje

□□□■□□□□

Vyber typ oleje:

PAG olej

Vym. nádobu na olej
za novou nádobu na
olej na specifické
použití.

Pripoj rychlospojky
VT/NT a otevřete
ventily.
Potvrďte "START"

Vnitřní proplach
Čekej prosím

Pripoj rychlospojky
VT/NT a otevřete
ventily.
Potvrďte "START"

Vnitřní proplach
ukončen.

5.2 Automaticky režim

1. Stisknutím tlačítka **ENTER** přejděte do výběrového menu (v Pohotovostním režimu).
2. Otočte **COOLIUS SELECT** a vyberte „AUTOMATICKY REZIM“.

Automaticky režim

□ □ ■ □ □

3. Stisknutím tlačítka **ENTER** volbu potvrďte.

4. Otočte **COOLIUS SELECT** a nastavte množství chladiva, které se doplní do klimatizačního systému.

- Minimální množství: 50 g.

5. Stisknutím tlačítka **ENTER** volbu potvrďte.

Chladivo g. 500

6. Otočte **COOLIUS SELECT** a nastavte hodnotu AUTOMATICKY / MANUALNE / NE Potvrďte stisknutím tlačítka **ENTER**.

Plnění oleje/UV

Automaticky

Pokud vyberete možnost AUTOMATICKY nebo MANUALNE, zobrazí se obrazovka:

7. Otočte **COOLIUS SELECT** a nastavte PAG OLEJ nebo POE OLEJ

Vyber typ oleje

PAG olej

Potvrďte volbu stisknutím tlačítka **ENTER**.

Pokud vyberete možnost AUTOMATICKY, zobrazí se obrazovka:

8. Otočte **COOLIUS SELECT**, nastavte množství oleje, potvrďte tlačítkem **ENTER**, a potom nastavte množství UV barviva a potvrďte tlačítkem **ENTER**.

PAG olej ml. —
UV barvivo ml. —

9. Otočte **COOLIUS SELECT** a nastavte (obvykle VT) VT PORT / NT PORT / VT/NT PORT

Potvrďte tlačítkem **ENTER**.

Zařízení s tiskárnou: [Viz kapitola 4.2 Použití tiskárny str. 14](#)

Plnění pres

VT port

10. Stisknutím tlačítka **START** akci potvrďte. Proběhnou všechny procesy.

- Odsávání
- Kontrola odsávání
- Odlučování oleje
- Tlak. zkouška dusíku (je-li nastavena Tlak. zkouška dusíku na hodnotu AUTO 1 v menu OSOBNÍ NASTAVENÍ).
- Vakuace, Test těsnosti
- Změna typu oleje
- Doplnění UV barviva
- Doplnění chladiva

Potvrďte "START"

1. Po dokončení procesů naskočte motor a spusťte klimatizační systém, a potom zkontrolujte tlaky.

Kontrola tesnosti
okruhu klimatizace.

2. Po skončení ověření ukončete akci stisknutím tlačítka **STOP**.

Postupujte podle pokynů.

Odpoj hadice
od servisních
portů.

3. Stisknutím tlačítka **START** akci potvrďte.

Odsávání
servisních hadic

Na konci se na displeji zobrazí všechny hodnoty procesů.

Recyklace chladiva

Chladivo g. ////
olej ml. //

Vakuace

mb. ///

4. Stisknutím tlačítka **STOP** ukončíte akci.
Zařízení s tiskárnou: [Viz kapitola 4.2 Použití tiskárny str. 14](#)

Stisknutím tlačítka **START** vytisknete zprávu nebo tisk přeskočíte stisknutím tlačítka **STOP**.

Plnění chladiva

Množství g. ////

Stroj provede automatické čištění [Viz kapitola 4.6 Automatické vnitřní propláchnutí str. 20](#), jestliže je v menu **OSOBNI NASTAVENI** [Viz kapitola Automatické vnitřní propláchnutí. str. 19](#) aktivována položka „Automatické vnitřní propláchnutí.“ Jinak přejde do pohotovostního režimu.

5.3 Databaze vozidel

Paměť obsahuje data hlavních vozidel na trhu.

1. Stisknutím tlačítka **ENTER** provedte volbu.
2. Stisknutím tlačítka **ENTER** volbu potvrďte.
3. Otočte **COOLIUS SELECT** a vyberte značku.
4. Stisknutím tlačítka **ENTER** volbu potvrďte.
5. Otočte **COOLIUS SELECT** a vyberte model.
6. Stisknutím tlačítka **ENTER** volbu potvrďte.
7. Otočte **COOLIUS SELECT** a vyberte verzi vozidla.
8. Stisknutím tlačítka **ENTER** volbu potvrďte.
9. Zobrazí se kapacita chladiva a viskozita oleje.
10. Další informace zobrazíte stisknutím tlačítka **i**.

Stisknutím tlačítka **i** se vrátíte zpět.
11. Stisknutím tlačítka **START** akci potvrďte.
Program proběhne způsobem popsaným v [Viz kapitola 5.2 Automaticky režim str. 25.](#)

Na displeji se zobrazí:
12. Otočte **COOLIUS SELECT** a nastavte **PAG** **OLEJ** nebo **P0E** **OLEJ**.

Stisknutím tlačítka **ENTER** potvrďte volbu.

Databaze vozidel

□ ■ □ □ □

Audi

Audi
A6 (4G)

Audi
A6 (4G)

02/2011-

Audi
A6 (4G)
ISO 46

g. 570

G052 300 A2
PAG 46 ml.120

Audi
A6 (4G)
ISO 46

g. 570

Vyber typ oleje

PAG olej

- 1.
2. Otočte **COOLIUS SELECT** a nastavte (obvykle VT) VT PORT / NT PORT / VT/NT PORT

Potvrďte tlačítkem **ENTER**.

```
Plneni pres
VT port
```

Nakonec stroj provede automatické čištění.
Viz kapitola 4.6 Automatické vnitřní propláchnutí str. 20.

Pokud je aktivováno „Automatické vnitřní propláchnutí“ v menu **OSOBNI NASTAVENI**. *Viz kapitola Automatické vnitřní propláchnutí. str. 19*
 Jinak přejde do pohotovostního režimu.

5.4 Databáze majitele

Pomocí **DATABÁZE MAJITELE** můžete vytvářet údaje o vlastních, často používaných vozidlech.

5.4.1 Vytvoření vozidla

1. V menu **DATABÁZE VOZIDEL** otočte **COOLIUS SELECT** proti směru chodu hodinových ručiček. Na displeji se zobrazí:

Potvrďte tlačítkem **ENTER**.

POZNÁMKA: Na displeji se může velmi krátce zobrazit zpráva **CEKEJ PROSIM**.

```
Databáze majitele
```

2. Na displeji se zobrazí:

Vytvoření vozidla potvrďte tlačítkem **ENTER**, nebo ukončete práci tlačítkem **STOP**.

```
Novy model?
```

3. Zadejte značku vozidla.

POZNÁMKA: Pole nesmí být prázdné a první znak nesmí být mezera.

4. Po vyplnění značky potvrďte tlačítkem **START**.

```
Znacka:
█
3 4 5 6 7 8 9 0 A Ā B C D E F G H I J
```

5. Zadejte model vozidla.
POZNÁMKA: Pole nesmí být prázdné a první znak nesmí být mezera.

6. Po vyplnění modelu potvrďte tlačítkem **START**.
 Na displeji se zobrazí:

```
Model:
█
3 4 5 6 7 8 9 0 A Ā B C D E F G H I J
```

7. Nastavte množství chladiwa pomocí **COOLIUS SELECT** (od 50 do 5.000). Uložte hodnotu stisknutím tlačítka **START**.

Záznamy se ukládají v abecedním pořadí.

```
Mnozství:
g . 500
```

5.4.2 Výběr vozidla

1. Otevřete menu **DATABAZE VOZIDEL**.

Otočte **COOLIUS SELECT** proti směru chodu hodinových ručiček. Na displeji se zobrazí:

```
Značka
Model
INFO g . 500
```

2. Pomocí **COOLIUS SELECT** vyberte požadované vozidlo a stisknutím tlačítka **ENTER** ho použijte, nebo ukončete práci stisknutím tlačítka **STOP**.

```
Automaticky
```

3. Pomocí **COOLIUS SELECT** zvolte:

- **AUTOMATICKY:** Stroj provede kompletní proces s výchozími hodnotami pro olej a UV barvivo (nastavenými v menu **OSOBNI NASTAVENI**).
- **MANUALNE:** Stroj přejde do úplného nastavení položek
[Viz kapitola 5.5 Rozsirena nabídka str. 30](#)
**RŮZSIRENA NABÍDKA / RECYKLACE CHLAĐIVA / TLAK. ZKOUSKA
DUŠÍKU / VAKUACE / PLNENI CHLAĐIVA.**

POZNÁMKA: *Chcete-li vynechat tlakovou zkoušku, nastavte dobu zkoušky dusíkem na 0 minut.*

4. Stisknutím tlačítka **ENTER** potvrďte akci, nebo se stisknutím tlačítka **STOP** vraťte do seznamu vozidel Databáze majitele.

5.4.3 Úprava nebo vymazání uloženého vozidla

1. Otevřete menu **DATABAZE VOZIDEL**.

Otočte **COOLIUS SELECT** proti směru chodu hodinových ručiček. Na displeji se zobrazí:

```
Značka
Model
INFO g . 500
```

2. Stiskněte tlačítka **i** (**INFO**). Na displeji se zobrazí:

```
Upravit
```

3. Otočením **COOLIUS SELECT** vyberte možnost **UPRAVIT** nebo **VYMAZAT**, a potom volbu potvrďte stisknutím tlačítka **ENTER**, nebo se stisknutím tlačítka **STOP** vraťte do seznamu vozidel Databáze majitele.

- **UPRAVIT:** Můžete přepsat stávající hodnoty polí **ZNAČKA**, **MODEL** a **Množství** pro vybrané vozidlo, jak je popsáno v části **VYTVOŘENÍ VOZIDLA**.

[Viz kapitola 5.4.1 Vytvoření vozidla str. 28](#)

- **VYMAZAT:** Stisknutím tlačítka **START** potvrďte akci, když se na displeji zobrazí:

```
Vymazat
```

Počkejte několik sekund.

```
Potvrďte "START"
```

POZNÁMKA: *Doba čekání se prodlužuje s rostoucím počtem vozidel v databázi.*

Vozidlo je nyní vymazáno a stroj přejde do seznamu vozidel Databáze majitele.

5.5 Rozsirena nabídka

1. Stisknutím tlačítka **ENTER** přejděte do výběrového menu (v Pohotovostním režimu).

Rozsirena nabídka

2. Stisknutím tlačítka **ENTER** volbu potvrďte.

□ □ □ ■ □

3. Otočte **COOLIUS SELECT** a vyberte jeden nebo více programů.

Ødsavani

Budou dostupné následující sekce:

- „ØDSAVANI“
- „TLAK. ZKOUSKA DUSÍKU“
- „VAKUACE“
- „PLNENI CHLAÐIVA“
- „ØDSAVANI / VAKUACE“
- „VAKUACE / PLNENI CHLAÐIVA“
- „RECYKLACE CHLAÐIVA / TLAK. ZKOUSKA DUSÍKU / VAKUACE / PLNENI CHLAÐIVA“

4. Stisknutím tlačítka **ENTER** volbu potvrďte.

5.5.1 Nastavení procesu

Odsavani

1. Otočte **COOLIUS SELECT** a nastavte hodnotu.

- Minimální množství: 1 min
- Maximální množství: 60 min

Kontrola odsavani

2. Stisknutím tlačítka **ENTER** volbu potvrďte.

min. 2

Nakonec stroj provede automatické čištění. [Viz kapitola 4.6 Automatické vnitřní propláchnutí str. 20.](#) Pokud je aktivováno „Automatické vnitřní propláchnutí“ v menu **ØSØBNI NASTAVENI**. [Viz kapitola Automatické vnitřní propláchnutí. str. 19](#)
Jinak přejde do pohotovostního režimu.

Zkouška dusíku



Pozor! Hrozí poškození stroje.
Maximální povolený tlak je 12 bar!
Viz pokyny pro OEM výrobce pro tlakovou zkoušku dusíku!

1. Otočte **COOLIUS SELECT** a nastavte dobu zkoušky dusíku.

- Minimální množství: 1 min
- Maximální množství: 60 min

Tlak. zkouska dusíku

2. Potvrďte stisknutím tlačítka **ENTER**.

min. 3

1. Zadejte Data vozidla. Na displeji se zobrazí:

```
Prosím pripojte  
láhev s dusíkem  
k sacímu kanálu  
kvuli tlak. Zkousce
```

2. Stisknutím tlačítka **START** volbu potvrďte.

Ventil dusíku naplní systém klimatizace.

Když je tlak stabilní, stroj bude po nastavenou dobu kontrolovat netěsnosti.

```
Tlak. zkouska dusíku  
právě probíhá.
```

```
Tlak          mb    6500
```

3. Na konci výfukový ventil pro dusík vyprázdní systém klimatizace.

```
Tlak. zkouska dusíku  
právě probíhá.
```

```
Čas          sek.    120
```

```
Tlak          mb    6500
```

Konec procesu.

```
Tlak. zkouska dusíku  
právě probíhá.
```

```
Tlak          mb    6500
```

4. Je-li plnicí tlak příliš nízký (pod minimální povolenou prahovou hodnotou):

```
Tlak. zkouska dusíku  
OK!
```

Stisknutím tlačítka **STOP** ukončete akci.

```
Nedostatecny  
tlak ke zkousce  
klimat. soustavy!
```

5. Je-li během testu zjištěna netěsnost:

6. Stisknutím tlačítka „STOP“ ukončete akci.

```
Netesnost v  
klimat. soustave  
behem zkousky.
```

Vakuace

1. Otočte **COOLIUS SELECT** a nastavte čas vakuace.

- Minimální množství: 0 min
- Maximální množství: 900 min

```
Čas vakuace           min. 20
Test tesnosti min.   _
```

POZNÁMKA: □ znamená nekonečnou dobu vakuace (fázi vakuace ukončíte stisknutím tlačítka **STOP** na 3 sekundy)

2. Stisknutím tlačítka **ENTER** volbu potvrďte.

3. Otočte **COOLIUS SELECT** a nastavte dobu testu těsnosti.

- Minimální množství: 2 min
- Maximální množství: 60 min

4. Stisknutím tlačítka **ENTER** volbu potvrďte.

Plnění chladiva

A) V případě, že je zvolena vakuace.

1. Otočte **COOLIUS SELECT** a vyberte typ oleje (olej PAG nebo olej POE).

Stisknutím tlačítka **ENTER** volbu potvrďte.

```
Vyber typ oleje:
PAG olej
```

1. Otočte **COOLIUS SELECT** a nastavte hodnotu Nový olej.

POZNÁMKA: Hodnota označuje pouze množství nového oleje přidaného k odloučenému oleji.

- Minimální množství: 0 g.
- Maximální množství: 150 g.

2. Stisknutím tlačítka **ENTER** volbu potvrďte.

3. Otočte **COOLIUS SELECT** a nastavte množství chladiva.

- Minimální množství: 50 g.

4. Stisknutím tlačítka **ENTER** volbu potvrďte.

```
PAG olej           ml. 10
UV barvivo         ml.  _
Chladivo           g.  _ _ _ _ _
```

B) V případě, že není zvolena vakuace.

```
Chladivo           g.  _ _ _ _ _
```

C) V případě Plnění chladiva.

5. Otočte **COOLIUS SELECT** a nastavte (obvykle HP).
VT PORT / NT PORT / VT / NT PORT

6. Stisknutím tlačítka **ENTER** volbu potvrďte.

Zadejte Data vozidla a potvrďte zadání stisknutím tlačítka **START**.

Proběhnou všechny vybrané procesy.

```
Plnění pres
VT port
```

Nakonec stroj provede automatické čištění. [Viz kapitola 4.6 Automatické vnitřní propláchnutí str. 20.](#)
Pokud je aktivováno „Automatické vnitřní propláchnutí“ v menu **OSOBNI NASTAVENI**. [Viz kapitola Automatické vnitřní propláchnutí. str. 19](#)
Jinak přejde do pohotovostního režimu.

5.5.2 Test tlaku klima

Tento postup umožňuje zkontrolovat klimatizační systém (tlaky) bez odsání chladiva ze systému.

1. Stisknutím tlačítka **ENTER** volbu potvrďte.

Test tlaku klima

☐ ■ ☐ ☐ ☐ ☐ ☐ ☐ ☐ ☐

2. Provedte test tlaku.
Na konci potvrďte proces tlačítkem **STOP**.

Kontrola tesnosti
okruhu klimatizace

POZNÁMKA: Je-li ke stroji připojena teplotní sonda, hodnota se zobrazí na 4. řádku displeje.

Provedte test tlaku. Na konci potvrďte proces tlačítkem **STOP**.

3. Postupujte podle pokynů.
Stisknutím tlačítka **START** volbu potvrďte

Odpoj VT hadici
od servisního portu
(Červená hadice)

Počkejte na konec.

Odsávání
servisních hadic

Nakonec stroj provede automatické čištění *Viz kapitola 4.6 Automatické vnitřní propláchnutí str. 20*. Pokud je aktivováno „Automatické vnitřní propláchnutí“ v menu $\text{O}\text{S}\text{O}\text{B}\text{N}\text{I}$ NASTAVENI. *Viz kapitola Automatické vnitřní propláchnutí str. 19*. Jinak přejde do pohotovostního režimu.

5.6 Proplach (vyžadován KÓD PRO ODBLOKOVÁNÍ)

Pro aktivaci procesu proplachu si vyžádejte KÓD PRO ODBLOKOVÁNÍ na webu www.coolius-ac.com nebo telefonicky na hotline +497940981888188.

1. Stisknutím tlačítka **START** volbu potvrďte.

Vyzadej odemykaci
kod, registrovat:
CC222222
www.coolius-ac.com

2. Pomocí **COOLIUS SELECT** zadejte KÓD PRO ODBLOKOVÁNÍ

3. Odblokování potvrďte tlačítkem **START**.

A*****
A
34567890 BCDEFGHIJK



Aby bylo možné vyčistit klimatizační systém vozidla, provede zařízení mycí proces pomocí „jednoho nebo více průchodů“ (více proplachů).

Další podrobnosti získáte u výrobců klimatizačních systémů.

4. Stisknutím tlačítka **ENTER** volbu potvrďte.
5. Otočte **COOLIUS SELECT**, vyberte **ZAKLAĐNI MENU**, potvrďte stisknutím tlačítka **ENTER**, a potom vyberte **PRŔPLACH**.
6. Stisknutím tlačítka **ENTER** provedte volbu.

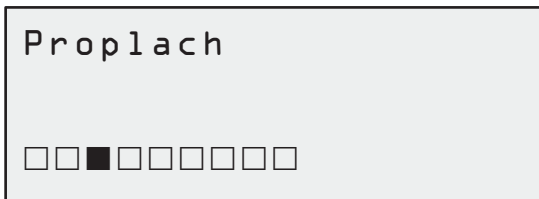

7. Otočte **COOLIUS SELECT** a nastavte 01 až 04 kroky (proplachy).

Otevřete menu **DATA VOZIDLA** a potvrďte stisknutím tlačítka **START**.

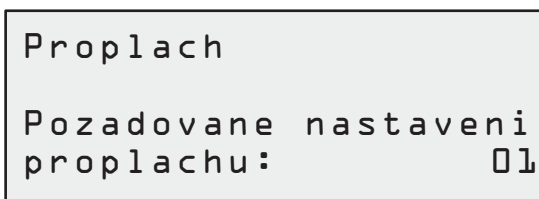

8. Stisknutím tlačítka **START** akci potvrďte.

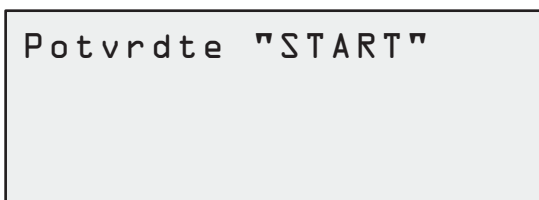

Provede jeden nebo více proplachů.

Poznámka: (Jsou zapotřebí příslušné adaptéry pro kompresorový/expanzní ventil).

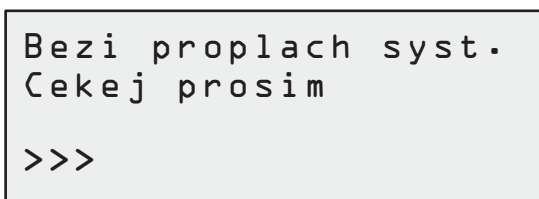

Nakonec stroj provede automatické čištění [Viz kapitola 4.6 Automatické vnitřní propláchnutí str. 20](#). Pokud je aktivováno „Automatické vnitřní propláchnutí“ v menu **OSŔBNI NASTAVENI**. [Viz kapitola Automatické vnitřní propláchnutí. str. 19](#)

Jinak přejde do pohotovostního režimu.

6 Údržba



Pozor! Hrozí poškození stroje!
Údržbu smí provádět výhradně **SERVISNÍ STŘEDISKO** autorizované výrobcem.

1. Stisknutím tlačítka **ENTER** přejděte do výběrového menu (v Pohotovostním režimu).
2. Otočte **COOLIUS SELECT**, vyberte „ZÁKLADNÍ MENU“ a potvrďte tlačítkem **ENTER**. Potom vyberte možnost „Údržba“ a potvrďte tlačítkem **ENTER**.

Dostupné volby:

- HISTORIE PROVOZU
 - DALŠÍ SERVIS
 - NULOVANI POCITADLA
(Vlož odemykací kod)
 - ZPRÁVA
3. Stisknutím tlačítka **ENTER** volbu potvrďte.

```
Vyber
Historie provozu
```

6.1 Historie provozu

Pomocí tohoto menu lze zkontrolovat historii provozu stroje. Data nelze smazat!

1. Otočte **COOLIUS SELECT** a vyberte z následujících čítačů:
 - CHLADIVO ODSÁTÉ Z KLIMATIZAČNÍHO SYSTÉMU
 - CHLADIVO ODSÁTÉ Z EXTERNÍ NÁDRŽE
 - CHLADIVO DOPLNĚNÉ DO KLIMATIZAČNÍHO SYSTÉMU
 - DOBA VAKUACE

```
Vyber pocitadlo.
R134a odsáto
Celkem          ///.//
Kg.
```

6.2 Další servis

Pomocí tohoto menu lze zkontrolovat další povinný servis:

```
Do dalsi udrzby
                                min.
Uplynulý cas VK.pump
```

6.3 Nulovani pocitadla (Vloz odemykaci kod)



Poznámka: Před vynulováním vyměňte filtr nebo olej ve vakuové pumpě!

Poznámka: Používejte výhradně originální náhradní díly nebo jejich ekvivalenty. Použití náhradních dílů, které nemají ekvivalentní kvalitu, může poškodit stroj!

Přejděte na web www.coolius-ac.com nebo zavolejte na hotline +497940981888188, abyste získali KÓD PRO ODBLOKOVÁNÍ pro vynulování při údržbě.

1. Stiskněte tlačítko **ENTER** a zadejte kód pro odblokování.
2. Pomocí **COOLIUS SELECT** zadejte KÓD PRO ODBLOKOVÁNÍ.
Odblokování potvrďte tlačítkem **START**.
 - Pokud je KÓD PRO ODBLOKOVÁNÍ chybný, opakujte postup.
 - Pokud je KÓD PRO ODBLOKOVÁNÍ správný, na displeji se zobrazí:

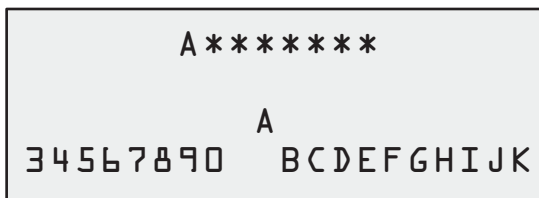

3. Stisknutím tlačítka **X** akci potvrďte.

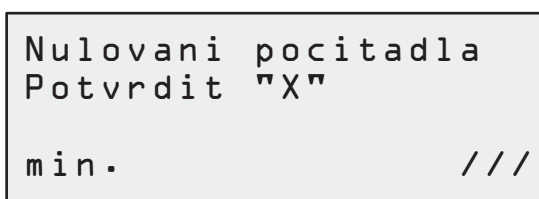

4. Stisknutím tlačítka **X** akci potvrďte.

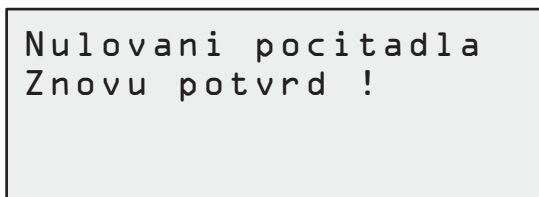

6.4 Výměna filtru



Pozor! Hrozí riziko úrazu unikajícím chladivem.
Styk s chladivem může způsobit slepotu a jiné fyzické poranění!
Vždy používejte ochranné brýle a rukavice!



1. Abyste snížili interní tlak, spusťte před demontáží filtru odsávání chladiva!



Pozor! Hrozí riziko úrazu elektrickým proudem.
Před prováděním prací na stroji vždy odpojte zástrčku z el. zásuvky.

Údržbu filtru lze provést pomocí kontrolního okénka na zadní straně zařízení.

2. Pomocí 38mm klíče ② vyšroubujte filtr ①.



Poznámka: Likvidace musí být provedena v souladu s místními předpisy!

3. Namažte a správně umístěte nové těsnicí kroužky.
4. Sestavte nový filtr.

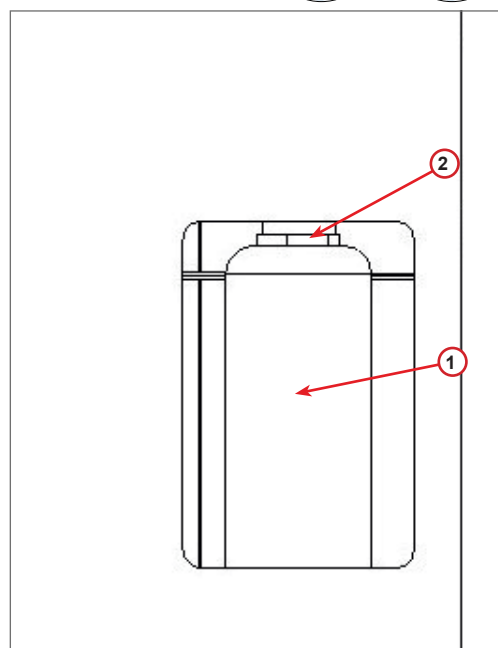

fig. 009 Výměna filtru

6.5 Výměna oleje ve vakuové pumpě



Pozor! Hrozí riziko úrazu unikajícím chladivem.
Styk s chladivem může způsobit slepotu a jiné fyzické poranění!
Vždy používejte ochranné brýle a rukavice!



Pozor! Hrozí riziko úrazu elektrickým proudem.
Před prováděním prací na stroji vždy odpojte zástrčku z el. zásuvky.



Poznámka: Odsátý olej je nutné odevzdat ve sběrném středisku pro použité oleje!

1. Demontujte přední kryt.
2. Odšroubujte vypouštěcí šroub oleje a počkejte, až olej vyteče. Vraťte zpět vypouštěcí šroub.
3. Vyšroubujte tlumič.
4. Nalijte nový olej. Správná hladina oleje je přibližně uprostřed průhledítka.
5. Vraťte zpět tlumič.

Poznámka: Na obrázku může být uveden jiný typ vakuové pumpy.

- (1) Tlumič
 - (2) Průhledítko pro pozorování hladiny oleje
 - (3) Vypouštěcí šroub
6. Zavřete přední kryt.
Stroj nelze používat, když je přední kryt otevřený.

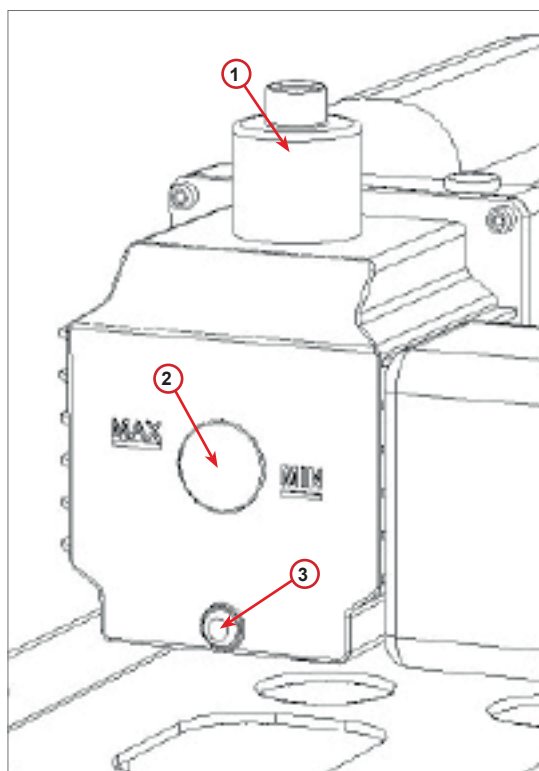

fig. 010 Vakuová pumpa

6.6 Zpráva

Stroj zaznamenává měsíční spotřebu chladiva za uplynulých dvanáct měsíců. Poté přepíše data údajů za příslušný měsíc.

1. Otočte **COOLIUS SELECT** a vyberte z následujících čítačů:

- „CHLADIVO ODSÁTÉ Z KLIMATIZAČNÍHO SYSTÉMU“
- „CHLADIVO ODSÁTÉ Z EXTERNÍ NÁDRŽE“
- „CHLADIVO DOPLNĚNÉ DO KLIMATIZAČNÍHO SYSTÉMU“

```
01/2018
R134a odsáto
Kg.                10.0
```

Na displeji se postupně zobrazí všechny měsíce a celkový součet za rok.

2. Stisknutím tlačítka **START** vytisknete zprávu.

```
2018
Celkem
R134a odsáto
Kg.                210
```

6.7 Reset váhy

Proveďte kompenzaci odchylky váhy následujícím postupem:

1. Otočte **COOLIUS SELECT**, vyberte **ZÁKLADNÍ MENU**, potvrďte tlačítkem **ENTER**.

2. Otočte **COOLIUS SELECT** a vyberte **RESET VÁHY**.
3. Stisknutím tlačítka **ENTER** volbu potvrďte.

```
Reset váhy
□□□□□□□■□
```

4. Otočte **COOLIUS SELECT** a vyberte váhu:
- „CHLADIVO VÁHA“
 - „POUŽITÝ OLEJ VÁHA“

```
Vyber
Chladivo Vaha
```

5. Stisknutím tlačítka **ENTER** volbu potvrďte.

6.7.1 Váha chladiva

1. Zvedněte knoflík na zadní straně stroje, přesuňte ho doleva a otočte s ním ve směru chodu hodinových ručiček, abyste ho zajistili.
2. Stisknutím tlačítka **START** potvrďte uvolnění váhy.

```
Uvolnit váhu
(bezpečná poloha)
```



Pozor! Potvrďte tlačítkem **START** pouze když je váha uvolněná!

A3

1. Na konci vraťte knoflík zpět do „pracovní polohy“ (otočte s ním proti směru chodu hodinových ručiček, posuňte ho mírně nahoru, pak doprava a úplně dolů).

V případě chyby:
Opakujte postup správným způsobem!

Reset není možný!
Váha není nezatížená
Uvolnete váhu před
resetováním prosím.

6.7.2 Váha použitého oleje

1. Odpojte nádobku na použitý olej ze spojky.
2. Stisknutím tlačítka **START** potvrďte odpojení nádobky.



Pozor! Potvrďte tlačítkem **START** pouze když je nádobka odpojená!

Oddeberte vyjetý olej
z váhy!

3. Počkejte na konec a nádobku na použitý olej znovu připojte.

7 Technické údaje

Technické údaje	COOLIUS A50
Napájení	230 V +/- 10 % 50 Hz
Rozsah provozní teploty	10/49 °C
Chladivo	R134a
Kapacita interní nádoby (kg)	20 kg
Maximální tlak (PS)	20 barů
Kompresor	1/3 HP
Rychlost odsávání (kapalina)	320 g/min
Vypouštění nekondenzovatelného plynu	Automaticky
Hlavní sušicí filtr	Typ 660 koaxiální
Bezpečnostní ventilační systém	172 mm
Vysokorychlostní ventilátor odsávání	172 mm
Manometr interní nádoby	D40 mm
Vypouštění oleje – ekologickým způsobem	Automaticky
Kapacita láhve (utěsněné)	250 ml
Váha chladiva	60 kg
Přesnost váhy (+/-)	2 g
Tlaková zkouška dusíku	Automaticky
Vakuová pumpa	128 l/min
Závěrečný tlak (McLeod abs)	0,05 mb
Elektronický vakuoměr	ANO
Náplň oleje PAG	Automaticky

Kapacita láhve	250 ml
Náplň oleje POE	Automaticky
Kapacita láhve	250 ml
Doplnění UV barviva	Automaticky
Kapacita láhve	100 ml
Doplnění chladiva	Automaticky
Kompenzace servisních hadic	Automaticky
Program proplachu	Na vyžádání
Pracovní program	ANO
Konfigurace	
Displej	4 x 20 znaků
Klávesnice s COOLIUS SELECT	ANO
Databáze vozidel	ANO
Tiskárna	ANO
Manometry (bezimpulsní) CL 1.0	D 80 mm
Servisní spojky	Parker SAE J639
Servisní hadice 3,0 m	SAE J2197
Servisní hadice 6,0 m	Na vyžádání
Dokumentace	ANO

8 Likvidace

8.1 Dlouhodobé skladování

Stroj musí být umístěn na bezpečném místě, odpojený od napájení a chráněný proti nadměrným teplotám a vlhkosti.

8.2 Likvidace použitých kapalin



Poznámka: Použitý olej je nebezpečný odpad. Nemíchejte použitý olej s jinými kapalinami. Použitý olej uchovávejte před likvidací ve vhodných nádobách.

Maziva odsátá z klimatizačního systému je nutné odevzdat ve sběrném středisku pro použité oleje.

8.3 Likvidace obalového materiálu

- Kartónový obalový materiál lze zlikvidovat s jiným papírovým odpadem.
- Plastový obalový materiál lze přidat k jinému recyklovatelnému odpadu.

8.4 Likvidace staré jednotky

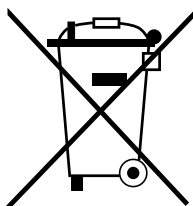

Pokud chcete stroj zlikvidovat, nejprve úplně vypusťte všechny kapaliny a zlikvidujte je ekologickým způsobem.

Starou jednotku odevzdejte v nejbližším recyklačním středisku nebo kontaktujte zákaznický servis.

9 Kontakt a podpora

Pokud budete mít další dotazy týkající se produktu nebo budete potřebovat pomoc s instalací, naši technici na telefonické lince podpory vám rádi pomohou.

Kontaktní informace servisního partnera pro vaši zemi najdete na naše webu  www.coolius-ac.com

Výrobce:

WOW! ITÁLIE

Viale della Stazione 7
39100 Bolzano, Itálie
Tel.: +39 0546 - 060461

Distribuce:

WOW! Würth Online World GmbH

Schliffenstraße 22
74653 Künzelsau

Telefon: +49 7940 981 88 - 0
Fax: +49 7940 981 88 - 10 99
info@wow-portal.com
www.wow-portal.com

WABCOWÜRTH Workshop Services GmbH

Schliffenstraße 22
74653 Künzelsau

Telefon: +49 7940 981863-0
Fax: +49 7940 981863-5555
info@wabcowuerth.com
www.wabcowuerth.com

AUTOCOM Diagnostic Partner AB

Grafitvägen 23 B
461 38 Trollhättan, Švédsko

Telefon: +46 520 470 701
Fax: +46 520 470 727
info@autocom.se
www.autocom.se

9.1 Servisní portál COOLIUS-AC.COM

Pomocí webu  www.coolius-ac.com lze nezávisle provést aktivaci stroje. Kromě toho zde najdete další pomoc a pokyny pro zařízení COOLIUS.

COOLIUS

WOW! ITÁLIE
Viale della Stazione 7
39100 Bolzano
www.coolius-ac.com

Č. dok.: 222610_Rev.02.03
© by WOW! ITÁLIE
Všechna práva vyhrazena.
Odpovědnost za obsah: Výrobní oddělení

Reprodukce celého dokumentu nebo jeho části je povolena pouze na základě předchozího svolení. Vyhrazujeme si právo kdykoli provést změny produktu za účelem zvýšení kvality bez předchozího upozornění. Obrázky mohou být příklady, které se liší od dodaného zboží. Vyhrazujeme si právo na možné chyby a rovněž neneseme žádnou odpovědnost za typografické chyby. Platí naše obecné smluvní podmínky.